

# FERRO FLASH

Mars – avril 1992 N°156  
imprimé bimestriel  
Bureau de dépôt: LA LOUVIERE I

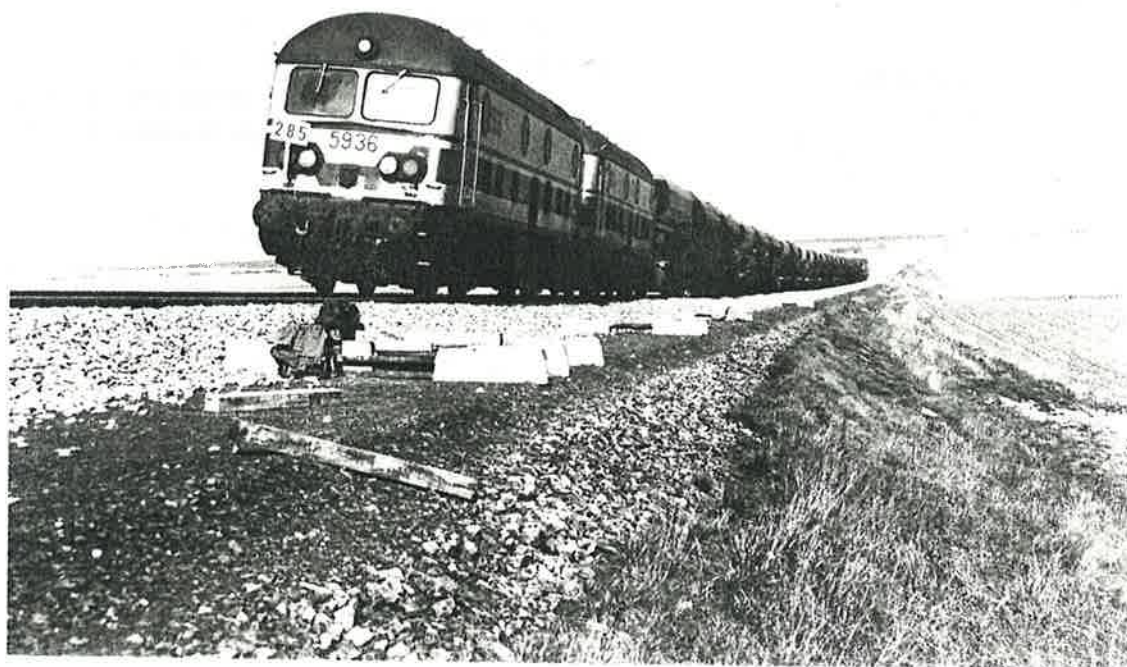

Chantier TGV Nord KM 160 de Paris

4 mars 1992 Photo Yves REYNAERT

## CLUB FERROVIAIRE DU CENTRE

DOCUMENTATION  
MODELISME  
INFORMATIONS FERROVIAIRES

Secrétariat BRUXELLES

Michel BROIGNIEZ

Allée des Jonquilles 18

1457 Walhain (PERBAIS)

Tél: (010) 65.87.48

Secrétariat CENTRE

Henri HAUBE

Rue Docteur Grégoire 51

7100 La Louvière

Comptes bancaires:

BRUXELLES: 068-2027267-91

CENTRE: 271-0061822-65

Les demandes de renseignements et d'anciens FERRO-FLASH sont à faire parvenir à votre secrétariat respectif.

Les changements d'adresse sont à faire parvenir UNIQUEMENT au secrétariat de BRUXELLES.

Prière de joindre pour toute correspondance une enveloppe timbrée et auto-adressée.

Montants des cotisations

Membre avec service  
FERRO-FLASH: BEF 700,-

Membre vivant sous  
le même toit qu'un  
membre avec service  
FERRO-FLASH: BEF 400,-

Membre bienfaiteur: BEF 1000,-  
et plus...

N'oubliez pas de mentionner vos nom et adresse complète ainsi que votre numéro de membre.

FERRO-FLASH - FERRO-FLASH

Les articles et photos pour parution dans Ferro-Flash sont à faire parvenir à votre secrétariat respectif.

Les articles publiés dans Ferro-Flash n'engagent que la responsabilité de leur(s) auteur(s).

Les firmes et commerçants cités dans les articles, ne le sont qu'à titre d'information.

ECHANGE DE REVUES INTER-CLUBS

Les revues sont à faire parvenir à Pierre HAUTEFIN

Chaussée de Mons 125

7100 Haine-Saint-Pierre.

**CENTRE**

Vous aimez les trains, nous aussi.

Venez en parler avec nous tous les vendredis de 19 h 30 à 23 h.

Place Caffet (1<sup>er</sup> ét. école communale)  
à HAINE-ST-PAUL

Réseaux HO 2 et 3 rails, réseaux N, bibliothèque ferroviaire, documentation,

et le 1<sup>er</sup> dimanche du mois de 14 à 18 h. à la Gare-Musée  
de HAINE-ST-PIERRE



## == PROGRAMME DES PROCHAINES ANIMATIONS ==

**Samedi 4 avril:** Ecole communale Chaussée Houdeng-Goegnies:

**HOBBYRAMA**

**Dimanche 5 avril:** gare Haine-Saint-Pierre: **LES BATIMENTS**

**Dimanche 3 mai:** gare d'Haine-Saint-Pierre:

**LES RAMES PRESTIGIEUSES**

**Dimanche 24 mai:** parc de la crèche Houdeng: **VAPEUR VIVE**

**BRUXELLES**

**Vendredi 10 avril:** local rue Longue 1150 BXL: **ELECTRONIQUE  
SIGNALISATION**

**Du jeudi 28 mai au dimanche 31 mai:** centre culturel de Wezembeek-  
Oppem: **GRANDE EXPOSITION DU CLUB FERROVIAIRE DU CENTRE  
10e ANNIVERSAIRE DE LA SECTION BRUXELLES**

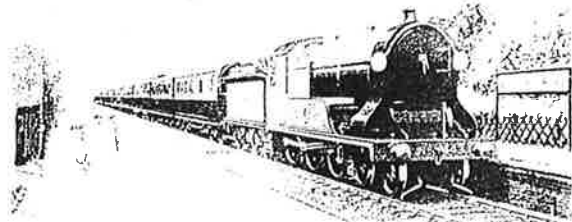

*Pour toutes ces manifestations, nous sollicitons votre concours et votre précieuse collaboration. Une maquette, un document peuvent venir apporter un plus à notre animation d'une part, et, d'autre part, susciter des contacts enrichissants.*

\*\*\*\*\*

**Réunion réseau modulaire/travail du métal blanc - section Centre**

En principe, le local Caffet est ouvert les dimanches et samedis pour la construction du grand réseau semi-modulaire d'une part et, d'autre part, pour les "leçons" TRAVAIL DU METAL BLANC. Il est cependant **INDISPENSABLE** de s'assurer auprès des responsables de ces activités (J.-P. HOVEN F. WERY ou R. RENUART) de la bonne tenue de celles-ci et de l'ouverture du local et ce à la réunion du vendredi soir.

AVIS AUX MODELISTES ET MAQUETTISTES  
DE NOS DEUX SECTIONS



Perbais, le 2 février 1992

Madame, Monsieur,

Concerne : Exposition "10 ans CFC-BXL"

La section de Bruxelles de notre club (CFC: Club Ferroviaire du Centre) organise une exposition qui commémorera ses 10 ans d'existence. Nous aimerions pouvoir compter sur votre présence

Cette exposition se tiendra dans les locaux du centre culturel de la commune de Wezembeek-Oppem (banlieue de Bruxelles) du 28 au 31 mai 1992 inclus (week-end de l'Ascension), dès 14h le 28 et de 10 à 18h les autres jours. Elle est organisée en collaboration avec l'ASBL Intermezzo qui gère le centre culturel. Le vernissage est prévu le 28/05 à 11h, le montage pourra s'effectuer dès le 27/05 après-midi.

Au cas où vous accepteriez de participer sous quelque forme que ce soit à cette exposition, nous vous demandons de bien vouloir prendre contact avec Michel Broigniez à l'adresse ci-dessous, où tous renseignements utiles peuvent vous être communiqués.

Dans l'espoir de pouvoir vous accueillir lors de notre exposition "10 ans CFC-BXL", veuillez agréer, Madame, Monsieur, nos salutations ferroviaires.

Michel Broigniez  
Président section BXL.

# *FOIRE DE NUREMBERG*

Cuvée 1992

par notre envoyé spécial Guy BRIDOUX

## 1 Quelques remarques générales:

- Le rapporteur de service a participé à l'équipée du T.E.R. - NUREMBERG- EXPRESS, fort bien organisée par notre ami Rony EGGERMONT.
- Deux jours pleins à NUREMBERG suffisent pour une bonne visite de la section TRAINS de la FOIRE (essentiellement le palais D) et une escapade en ville (achats, musée des transports)
- Cette foire affiche son caractère "professionnel".  
Le visiteur "amateur" est néanmoins bien reçu dans 80% des cas. Dans d'autres? La remise de documentation est soumise à la présentation d'une carte de visite professionnelle.  
Les dépliants "nouveautés 92" sont généralement librement disponibles, seul L.G.B. les faisait payer aux non professionnels.  
Les documents plus consistants, ou les catalogues, sont généralement offerts aux professionnels et vendus aux autres visiteurs  
Dans les stands de grandes marques l'on vous aiguille inéluctablement vers le représentant belge; dans certains cas, celui-ci vous offrira un complément de documentation voire un catalogue....
- Des affichettes rappellent à l'entrée de chaque palais l'interdiction de photographier. En pratique, la photo, surtout sans flash, est largement tolérée mais les conditions de prise de vue (éclairage, reflets, foule) sont difficiles.
- Sur les stands quelques nouveautés bien sûr, mais aussi une très large reprise d'anciens moules et des redécouvertes en livrée DR ET DRG (époque II à IV) à l'attention de la nouvelle clientèle allemande.

## 2 Du neuf en matériel belge ?

Trois constructeurs veulent nous gâter. ce sont par ordre alphabétique:

### ***KLEIN MODELLBAHN***

Le dépliant des nouveautés 92 annonce:

- des variantes de notre série "60" dont deux en livrée jaune en principe au second semestre (les 6010 et 6088)
- deux porte-conteneurs l'un TRW?, l'autre HUPAC ( il y en aurait un immatriculé à la SNCB !)
- une nouvelle version du wagon fermé Hbillns
- un tombereau avec plate-forme de serre-frein
- un wagon frigo
- une bâche pour tombereau

Pas de trace à ce stade de nos M1, ni de prototype exposé. Monsieur DUPUIS a cependant confirmé que la fabrication de ces voitures avait commencé au début de ce mois.

### ***MARKLIN***

Le fascicule nouveautés de ce constructeur ne comprend pas les modèles belges attendus. Un fascicule des modèles EXPORT devrait paraître en juin.

La plupart des modèles que nous pouvons attendre cette année étaient cependant exposés et présentés avec fierté par Monsieur GORIS.

- Une version améliorée de la type 25: autre tender, certains accessoires modifiés, corrections de livrée, etc...Le modèle exposé ne comportait qu'une partie des améliorations annoncées.

- Des voitures I6A et I6B en version MEMLING au 1/100<sup>e</sup>.
- Une rame comportant un locotracteur privé et quatre tombereaux ouverts différents et salis.

Pas de traces de notre série 55 qui serait reportée à 1993. Les mauvaises langues prétendent que c'est pour accélérer la sortie de la sortie de la HLE série 460 des CFF, concurrence oblige.

### ***ROCO***

Signalons d'abord l'initiative de Monsieur DEPREST qui a expédié dès la fin de la foire un fascicule des nouveautés ROCO et un supplément des séries belges, des séries limitées, à tout qui figure dans son fichier. Cela mérite un remerciement. Il est ainsi annoncé:

- La version bicolore de la 101.012 devrait sortir d'ici avril.
- Une première version de la série 20, la 2021 bleue annoncée pour la fin de cette année serait reportée au premier trimestre 1993.
- Des voitures I6A et I6B en version MEMLING au 1/87<sup>e</sup>.
- Une voiture I6B en livrée C1 avec un autre numéro, vers mai.
- Au second semestre viendraient:, dans l'ordre, les wagons ci-après:

- un kangourou avec conteneurs ZIEGLER
- un shmms avec nouvelle numérotation
- un wagon talbot de charbon avec nouvelle numérotation
- un wagon télescopique avec nouvelle numérotation
- un wagon citerne CAIB

### **ET CHEZ D'AUTRES**

Dans un registre plus limité, il faut encore citer:

#### **RIVAROSSO**

avec un wagon TRANSCEREALES de la firme CITA (parmi une gamme d'une dizaine de Transcéréales européens.

#### **LIMA**

mettrait sur le marché des M2 AB ET BD en numérotation UIC. Pas encore trace d'une M2 B en numérotation de l'époque III !

#### **LEMACO**

une type 25 réalisée en collaboration avec PHILOTRAIN. Prix conforme au standing de la marque.

### **ET LES ARTISANS**

Pour la bonne bouche, enfin, les productions artisanales de

#### **JOCADIS**

- une type 36 en kit métal blanc
- une type 57 en kit métal blanc
- la version AD de la voiture "L" dès mars
- un wagon citerne sur base Jouef
- un wagon long à bogies sur base Jouef

#### **TREINSHOP OLLAERTS**

- une type 12 en diverses versions avec la collaboration de PHILOTRAIN qui l'exposait sur son stand...un bijou à un prix correspondant.

## **3 Autres nouveautés en matériel roulant**

Cet aperçu, nécessairement incomplet concernera majoritairement l'échelle H.O.

**ADE:** les prussiennes à portières latérales à 3 essieux annoncées en 1980 puis en 1990 sortiraient en 1993

**BRAWA:** présente une large sélection de matériel U.S.A. en H.O. . Ce matériel serait pour l'essentiel importé.

**ELECTROTREN:** beaucoup de redécors de matériel connu.

**FLEISCHMANN:** une nouvelle HLV, la type 55 de la DB

deux versions de la diesel type 218

une gamme complète de remorques ICE (6 modèles) aussi bien en N qu'en H.O.

La BR 55 existera aussi en version 3 rails. Elle pourrait peut-être être belgicisée.

**FULGUREX:** pour le plaisir de yeux....

En O: une superbe 231 G de la SNCF, une HLE 111 de la DR, un modèle unique de la C 6/8 des CFF

En I: une Ae 8/14 des CFF (longueur: 1,07 m)

**GUNTHER:** une draine DR, un tramway salzbourgeois, un chasse-neige de la DR.

Parmi les accessoires un kit permettant de transformer les Prussiennes à 3 essieux de ROCO en modèles à 2 essieux (réf. B332, prix environ 11 DM.)

**GUTZOLD:** sortie du groupe PIKO la firme présente un catalogue de locomotives avec de nombreuses HLV en H.O..

En TT, DES BR 211 et BR 242 de la DR, des E499 DES CSD

**HAG:** en dehors de redécors, l'on notera les Re 4/4 du BT et des SZU et un WR Mc DONALD dont deux exemplaires seront mis en service en juin....Pauvre gastronome ferroviaire suisse!

POUR 1993, l'on annonce les nouvelles Re 4/4 des CFF série 460 et du BLS série 465.

De nombreuses automotrices et voitures-pilotes sortent du catalogue.

**HOBBY TRAIN:** une HLV bavaroise (BR 70 de la DB) en O et en H.O.

une HLE E95 EN H.O.

une Re4/4<sub>1</sub> et des voitures UIC Y en échelle N

**JOUEF:** en vedette, les versions 3 rails de leurs récentes HLE et HLD de prestige

un fourgon CFF grandes lignes que l'on vit fréquemment entre GOUVY et VISE (réf.:5749)

**KLEINMODELLBAHN:** les HLE 1046 et 1146 des ÖBB

l'automotrice 4020 des ÖBB

des variantes diverses du catalogue existant

**LILIPUT:** tout en restant dans le groupe Fritz WAGENER, auquel appartient HERPA, les deux entreprises redeviennent distinctes. Le nouveau catalogue est plus complet que celui présenté par HERPA en 90/91, et ne porte plus aucune marque HERPA. Les numéros de catalogue des articles sont malheureusement à nouveau entièrement modifiés!?!

La présentation du catalogue est améliorée, le classement étant axé sur les époques de circulation.

Les numéros de série des locomotives sont généralement changés ce qui est bien. On note une version époque IV de la Ae 4/7 avec des pantos modifiés, l'Orient-Express en version d'avant 1922, et bien sûr des redécors de voiture.

**LIMA:** des nouveautés bien sûr mais aussi la ré-annonce de certains produits. Une nette tendance à l'extension du marché germanique (DB, ÖBB, CFF).

une rame du métro de Berlin

la VT08 de la DB en version HELVETIA (2 et 3 rails)  
des nouveautés SNCF RIB, TER, etc mais rien encore pour la région Nord.  
2 x 5 versions de la BR 103, des 1042 des ÖBB, des Re 4/4 du BLS

**LUX:** des wagons de nettoyage de voie et aussi de caténaire où les brosses sont actionnées par un moteur alimenté par la voie.  
En option, une réserve de marche sur accus incorporés. Versions 2 ou 3 rails.  
une version "aspirateur" est disponible également en HO et en N

**MARKLIN:** une nouveauté: le système DELTA permettant un trafic multitrains (4, voire 5 dans des conditions spéciales).  
Il permet à un réseau de développement limité, de bénéficier de certains avantages du système numérique de la marque, à savoir le contrôle direct d'une locomotive, les trois autres poursuivant leur lancée sur la valeur de consigne qui leur a été assignée antérieurement.. Le transformateur standard est alors complété par un boîtier inséré entre l'alimentation et la voie pour permettre la sélection de l'engin moteur..Celui-ci doit bien sûr être occupé d'un module spécifique du modèle DELTA.  
Quatre engins figurent au catalogue dans une version DELTA équipée d'usine. Le module spécifique DELTA sera disponible séparément.

En matériel roulant on note une HLE E70 de la DB en collaboration avec TRIX et une version améliorée de la DB 118.

Deux remorques viennent compléter la gamme ICE, le solde étant annoncé pour 1993  
Les wagons à bogies surbaissés pour le transit alpin apparaissent cette fois en version CFF ET ÖBB, des wagons "poche" réalisés en collaboration avec TRIX, un nouveau wagon interfrigo, etc  
La série 460 des CFF est annoncée pour 1993 en diverses versions, y compris 2 rails.

**METROPOLITAN + ROXY:** du rêve, et entr'autres une superbe 231E NORD de la SNCF en H.O.

**MODEL-LOCO:** parmi les modèles exposés, une belle 231C de la SNCF.

**H. MÖLLER:** artisan présentant des motorisations et des trains d'engrenages permettant un fonctionnement lent parfait dans toutes les configurations de manoeuvres. Disponible pour huit modèles dont 4 de ROCO, 2 de LIMA, 1 de PIKO et 1 de RIVAROSSI.

**NUMO:** kits tout laiton pour matériel bavarois haut de gamme.

**PERLMODELL:** firme suédoise présentant des kits tout laiton essentiellement de voitures anciennes. La C3itr Pr permettrait de réaliser la 37867 qui a circulé chez nous de 3/46 à 5/50. Le prix de ces kits tourne autour de SWK 500.

**PERMOT:** firme artisanale d'ex-Allemagne de l'Est présentant une BR 84 et une BR 91 de la DB ainsi qu'une voiture BAUART de la DR.

**PIKO:** cette firme apparaissait modestement, dans un autre palais, au sein d'un stand de jouets.

Pas de nouveauté 92 annoncée. En réponse à une demande de programme l'on recevait le catalogue 90-91. La firme dispose toujours d'un agent en Belgique.

**RIVAROSSI:** pas de dépliant "nouveauté" mais un superbe catalogue 92 remanié et comportant une intéressante introduction au matériel CIWL et PULLMAN avec compositions de rames, etc....

Parmi les modèles mis en évidence: une superbe CC 7131 de la SNCF  
une HLE 2D2 des FS, époque II  
une HLE BBB des FS, époque IV  
une HLE BB des FS, monocabine  
des renumérotations de voitures CIWL  
les transcéales déjà mentionnés ci-avant.

**ROCO:** un tout nouvel attelage compatible avec tous les attelages à boucle. Impressionnant système de démonstration sur le stand.

la version CIWL de la U-HANSA est présentée en coffret de 4 véhicules.  
une série de nouveaux "kangourous".  
une HLV série 50 de la DB (une de plus...)  
les C3i Bay 99 et BC3iBay 07 en version III de la DB disponibles cette fois à la pièce.  
des HLE de la SNCF, série BB 4600 et BB 15000  
de nouvelles versions de la HLD série 22 et de la HLE série 16 des NS  
une HLE norvégienne  
diverses redécorations de HL comme de HV

**RUCO:** firme artisanale suisse spécialisée dans des wagons et voitures CFF de facture ancienne. Diverses échelles du Z AU IIm. Tenait un stand commun avec AKU également axé sur les vieux wagons des CFF.

**SACHSENMODELLE:** également ex-membre du groupe PIKO, cette firme tenait un stand commun avec ROCO et présentait ses nouveautés en fin du fascicule ROCO. ROCO semble d'ailleurs chargé de la diffusion de ces produits au travers de son propre réseau de distribution. Annonce diverses versions de voitures UIC "Y" de pays est-européens. La longueur n'étant pas précisée, il est difficile d'évaluer la correction de l'échelle. Intéressant pour nous, la sortie en III/92 d'une voiture-lit russe circulant quotidiennement chez nous au sein du train 325 OST-WEST-EXPRESS.

**SWEDTRAM:** firme suédoise présentant en H.O. ET EN O de superbes tramways. En nouveauté 92, un tram à 6 essieux circulant à NUREMBERG et un 8 essieux de KASSEL.

**TRIX:** en H.O., les modèles développés en collaboration avec MARKLIN, cités ci-avant.

une variante de la HLV BR 38 de la DB.

une voiture ancienne BCBay 09 qui ne semble pas avoir circulé chez nous.

en N (MINITRIX) un wagon fermé automoteur ex Bay, des HLE de la DR, une HLE série 12 des NS, la rame IC des NS, des voitures IC de la DB et des NS.

**TT-BERLINER BAHNER** : belle gamme de matériel DR et DB à l'échelle TT

\*\*\*\*\*

Bien sûr BEMO et KISS étaient là avec leur superbe matériel HOm, ARNOLD JBERGER et KATO avec leur N, LBB bien sûr, mais il s'agit là de gammes de matériel dont j'avoue une profonde méconnaissance.

Guy BARDOUX

A suivre: accessoires, décor, alimentations, etc

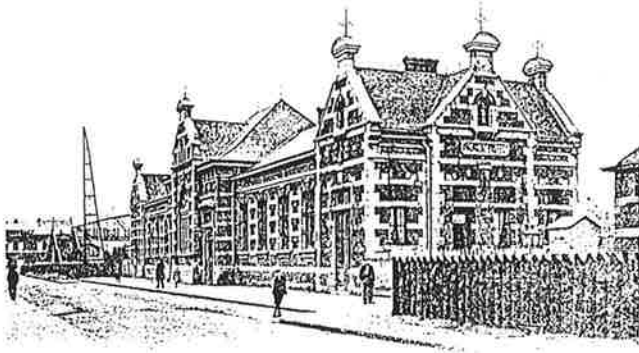

HAINÉ-SAINT-PIERRE. -- La Gare

## Silence, on tourne

Notre bonne vieille gare d'HAINÉ-SAINT-PIERRE que vous commencez à bien connaître maintenant retrouvera un peu de son cachet d'antan, celui de l'époque où des milliers de travailleurs franchissaient son seuil chaque jour, le marquant de l'usure de leur passage.

L'espace d'un jour, pour les besoins de la télévision, vous retrouverez des petits carreaux et des grilles à ses fenêtres: elle deviendra bureau de poste, l'ancien fleuriste en face deviendra, pour les besoins de la cause, épicerie mais le bistrot du coin restera bistrot.

Vous voulez jeter un regard sur cette reconstitution: rendez-vous **jeudi 23 avril 1992** avec l'équipe de JOURS DE GUERRE de la RTBF.

## Spéciaux en tous genres

### **Des automotrices pour l'Italie:**

C'est à la mi-mars que quatre automotrice AM54 quittèrent HAINÉ-SAINT-PIERRE pour le chaud soleil de l'ITALIE. Elles reprendront du service actif, malgré leur âge, dans la région de CASTELFRANCO-CITADELLA. Acheminées par train spécial, tractées comme marchandises roulantes, les 056, 064, 072 et 101 passeront par Montzen, Aachen W, Passau, Kufstein, Brennero. Un wagon freiné avec attelage spécial de secours était accouplé à chaque extrémité de la rame des 4 am. L'ensemble ne pouvait être scindé en cours de route, les pantos étaient solidement fixés et les bords des marche-pieds intérieurs étaient découpés. Voyage touristique puisque limité à 60 km/h.

### **Coucou, revoilà un autorail série 40**

Court passage du 4006 à HAINÉ-SAINT-PIERRE. Disponible à COURTRAI, il s'est rendu le 27 MARS à Charleroi pour la conférence de presse du CFV3V qui comprenait, au départ de CHARLEROI, la visite de notre ATD local.

### **Et rame de M1 avec voiture pilote**

Vraiment, la chasse photographique depuis notre local était fructueuse en mars. Après le 4006, c'était au tour d'une rame M1 avec voiture pilote de nous saluer. De MONS, elle se dirigeait sur LIEGE pour assurer un spécial "LE FAGNARD" le dimanche 29 mars.

WAM.

## **PETITES ANNONCES**

JE CHERCHE: camion pompier Magirus avec échelle fabriqué en 1972 par WIKING. Echange éventuel  
Faire offre à M. Etienne PLANC Chssée de Mons, 446 7100 HAINÉ-ST-PAUL 92/02

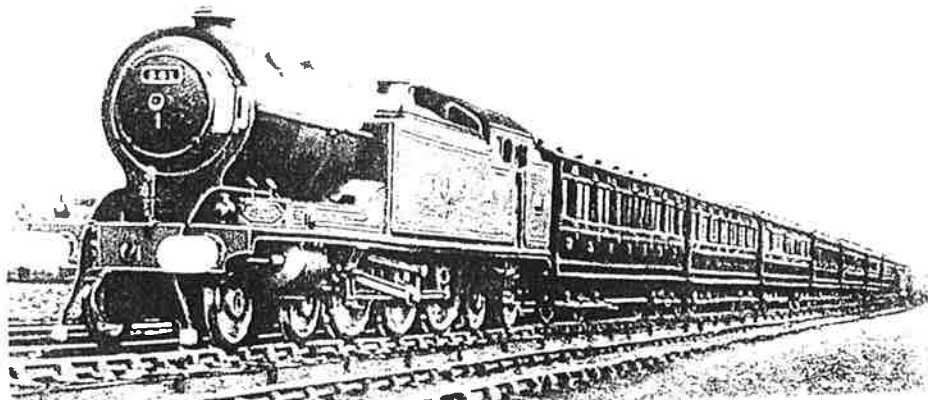

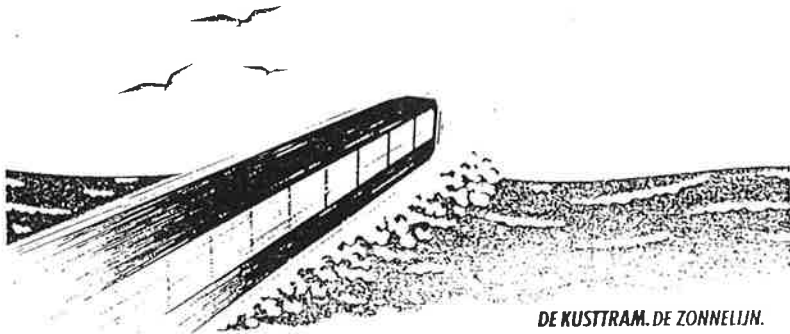

DE KUSTTRAM. DE ZONNELIJN.

## et un paquet (de mer) de livrees

" J'échange la photo de la 6047 "Rodenbach" contre la 6003 "Hak"...Je cherche un cliché de la 6011 qui avait une livrée "petits pois-carottes" en 1990...qui possède la 6046 en livrée SNCV mais sans attelage ? "

Telle sera sans doute la conversation des amateurs de souvenirs atteints de " tramophilie chronique " dans quelques années.

En effet; à la côte, les livrées de trams sont à ce point diversifiées, que les amateurs que nous sommes, seraient vite pris de " collectionnisme aiguë ".

J'avoue m' être laissé prendre au jeu, comme d'autres (n'est-ce pas, Simon ? )

Délaissant cet été la pêche aux moules, rares - paraît-il - et hors de prix - là, c'est certain ! - je me suis livré à une pêche aux trams des plus fructueuses.

Voici quelques unes de mes prises. Essayons d'envisager cela dans l'ordre.

### LIVREE ORANGE, S.N.C.V.

Il reste plusieurs motrices en livrée d'origine; l'emblème SNCV a évidemment disparu, au profit du logo " De Lijn ."

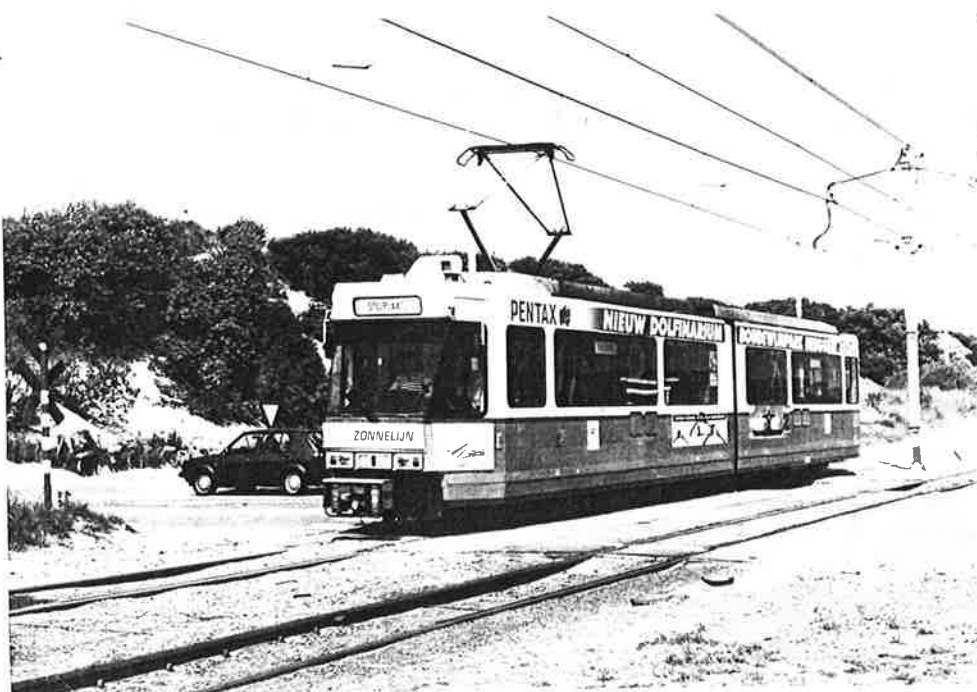

De Haan, Zwarte Kiezel.  
A remarquer que les motrices ont reçu une plaque fixe portant l'inscription "Zonnelijn". Des panneaux souples avec des indications spéciales ("S'luistram", "Sea-star tram"... ) y sont à l'occasion fixés à l'aide d'aimants. Astucieux non ? Le N° de la motrice est désormais indiqué à côté de la boîte à film.



De Haan Zwarte Kiezel

La 6028, toujours en livrée orange, a de nouveaux phares.

En 1990, elle portait une décoration publicitaire : "Crédit communal" à gauche, "Baraka" à droite.

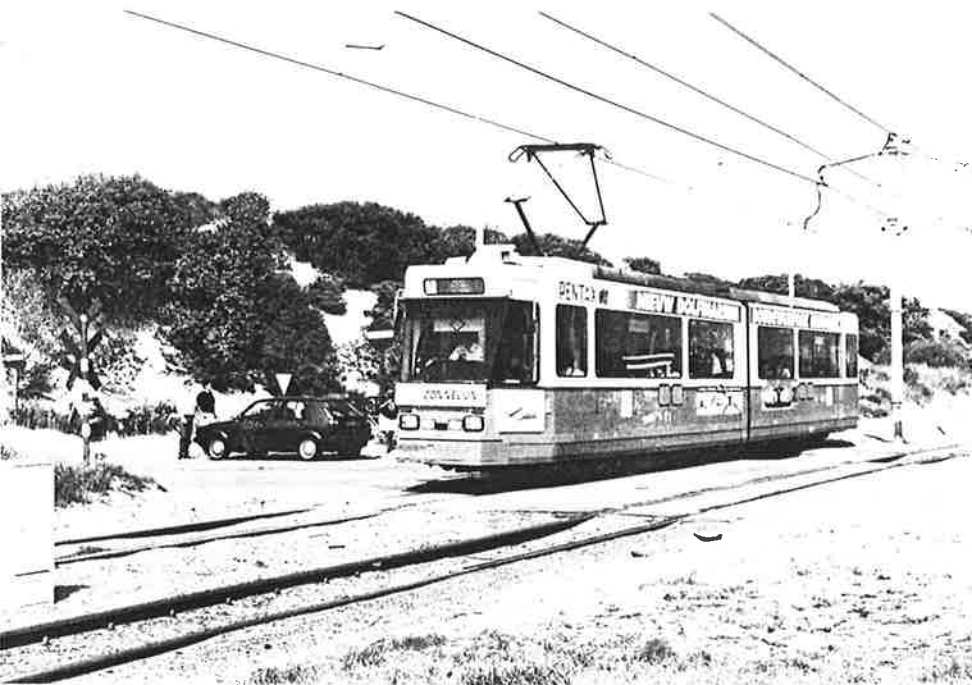
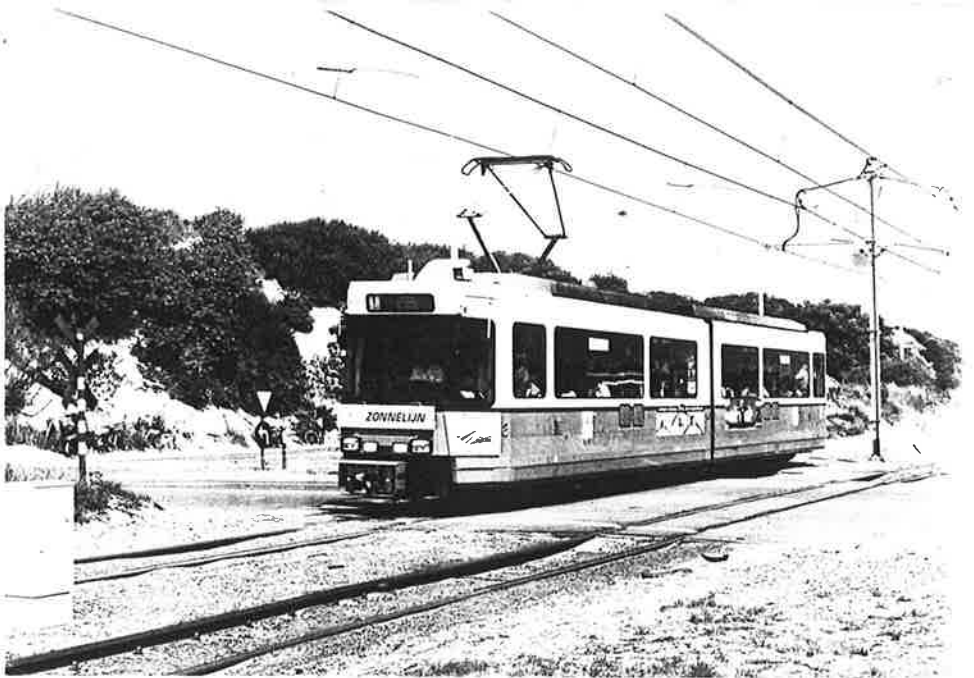

De Haan Zwarte Kiezel

La 6043, toujours orange, avec de nouveaux phares, a perdu son attelage, comme 9 autres motrices.

Plutôt que d'accoupler les motrices, on a trouvé plus judicieux de multiplier la fréquence de passage. A ce moment, l'attelage, véritable éperon particulièrement dangereux en cas de contact avec d'autres véhicules, devenait inutile.

LIVREE BLANCHE S.N.C.V.

Quatre trams - 6013, 6015, 6045 et 6046 - ont reçu cette livrée, qui sera forcément éphémère.

De Haan Zwarte Kiezel.

La 6045 fut la 3ème motrice à être peinte de la sorte. Elle a cependant gardé ses anciens phares.

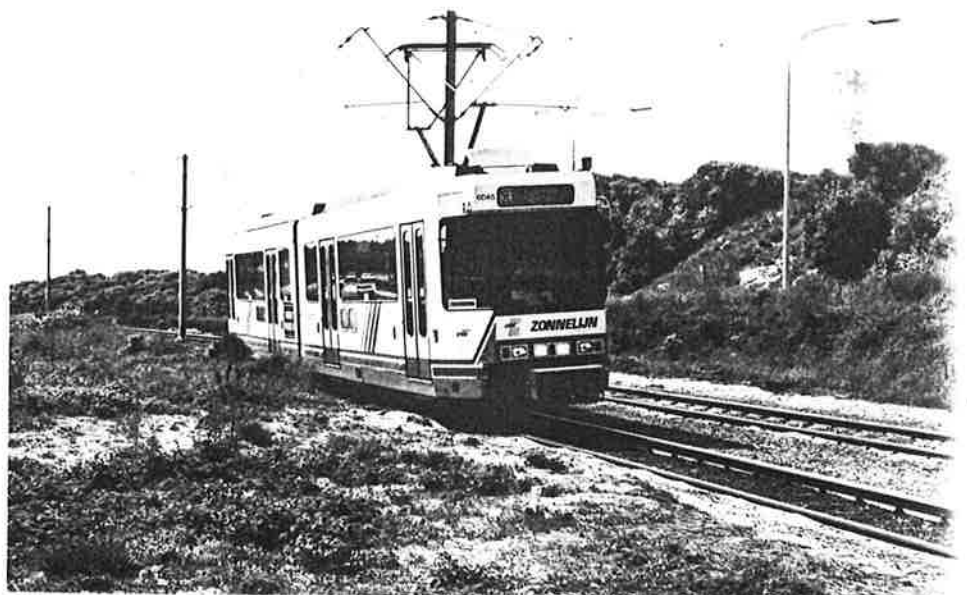

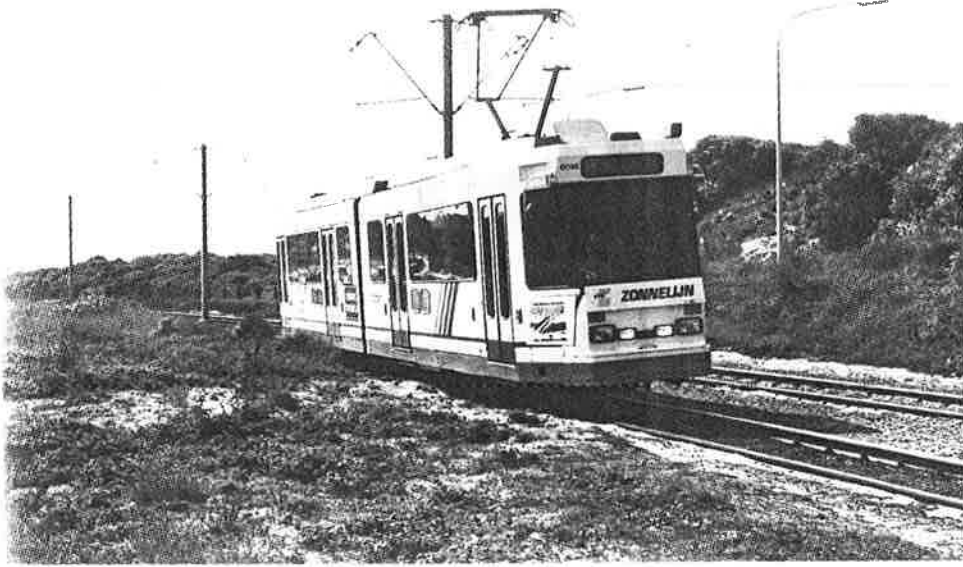

De Haan Zwarte Kiezel.

Accidentée en novembre 1989, la 6046 fut la première motrice privée d'attelage. Elle reçut aussi de nouveaux phares.

Quatrième et dernier tram à recevoir une livrée blanche S.N.C.V. légèrement différente de la précédente.

LIVREE " DE LIJN " .

Le premier tram à recevoir une livrée " De Lijn " à la côte fut le 6025 en octobre 90.

De Haan Zwarte Kiezel.

La 6000 a toujours ses anciens phares. Selon un ami connaisseur, on lui adjoindra bientôt la partie centrale de la 6102. Cette motrice reviendrait alors chez nous parmi ses soeurs bi-directionnelles. ( voir plus loin.)

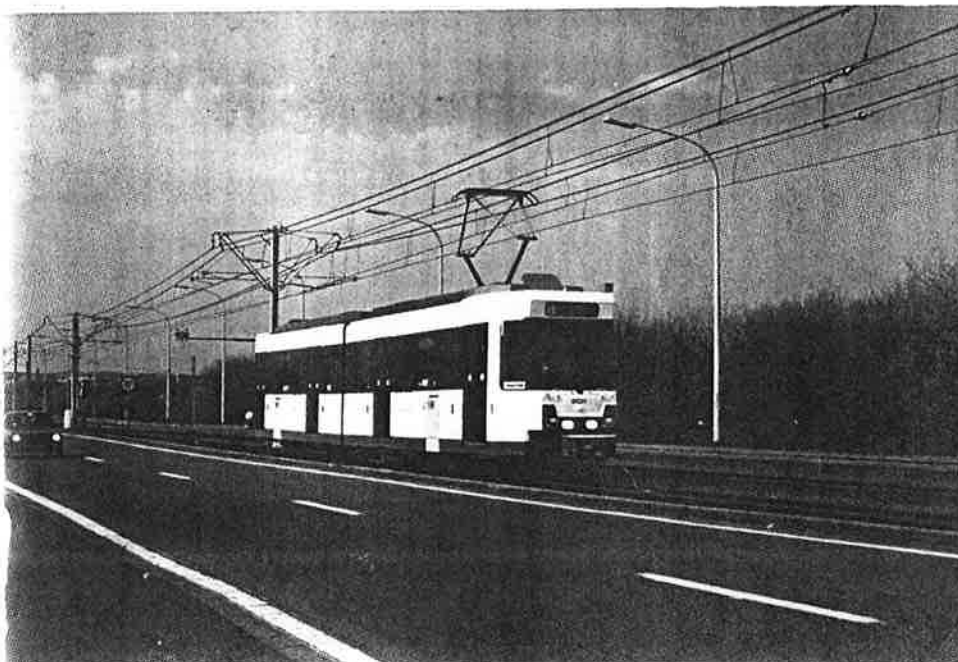
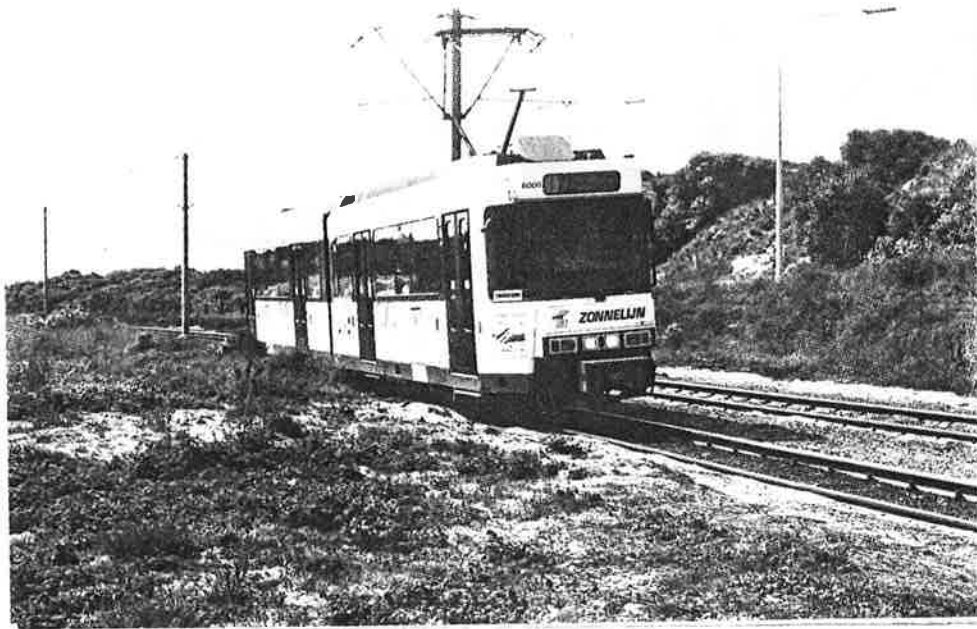

Blankenberge. Avril 91

La 6024, équipée de nouveaux phares, vient de recevoir sa nouvelle livrée : pas de plaque zonnelyn et pas une seule publicité, si minime soit-elle !

# L'ETOILE DU NORD

Trains miniatures Littérature ferroviaire Outillage pour modélisme

Bulletin d'information n°10

Avril 1992

Valable jusqu'au 15 mai 1992  
ou épuisement du stock

A partir du 15 avril 1992

**ATTENTION: nouvelle adresse: Rue Toisoul, 11 7100 LA LOUVIERE**  
(en dessous du bassin de natation)

**OUVERT** du mercredi au samedi de 9 h 30 à 18 h 30  
Le vendredi nocturne jusque 20 h.  
Le dimanche ouvert de 10 à 12 h.

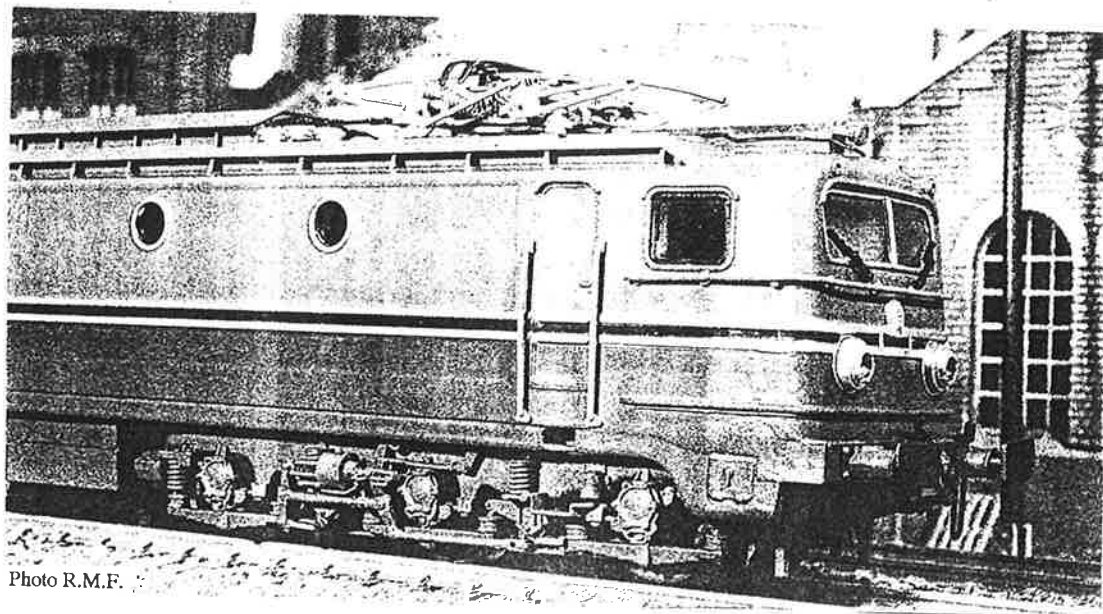
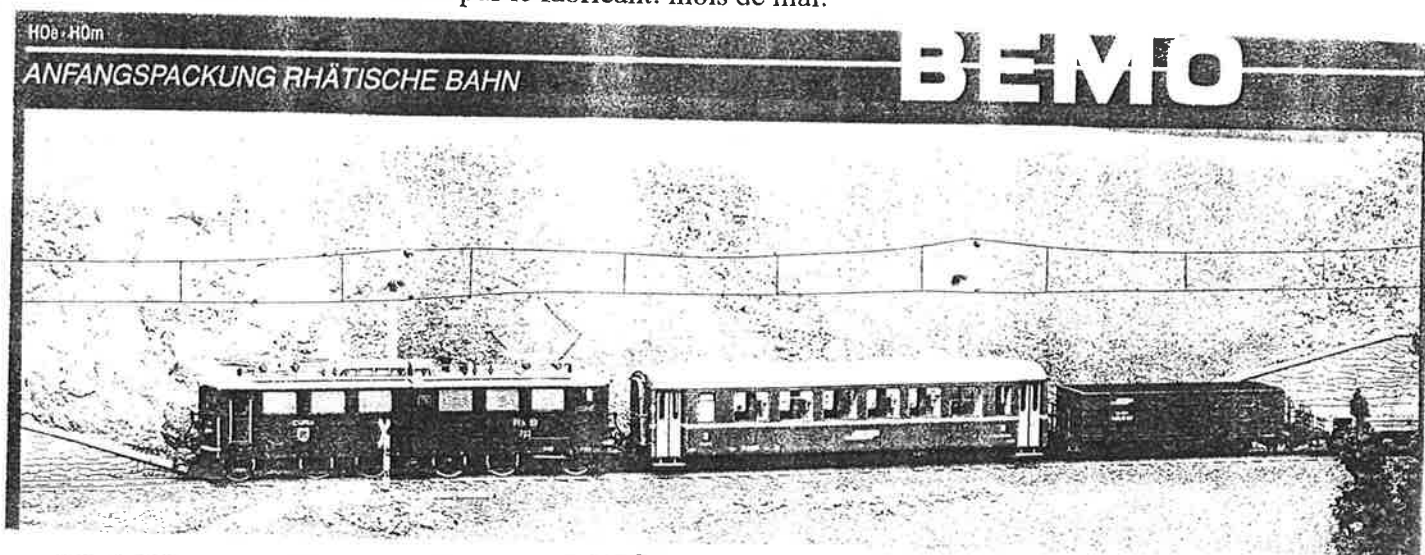

Photo R.M.F.

**RIVAROSSI: CC 7131 SNCF**

**8580,- frs**

Prix de lancement A réserver dès maintenant avec un acompte de 2000,- francs  
Livraison annoncée par le fabricant: mois de mai.



**BEMO: coffret départ RHÄTISCHE BAHN: 9995,- frs**

Une loco GE 6/6 II, une voiture 2e cl. RhB, deux wagons marchandises, un ovale avec évitement

**BEMO: les plans des gares des Chemins de fer Rhétiques: 795,- frs**

**Les plans des ouvrages d'art des Ch. de fer Rhétiques: 795,- frs**

(Les plans sont à l'échelle H.O. ou affecté d'un multiplicateur reportant à cette échelle)

**NOUVEAU**

**WIBO RAIL  
VIDEO**

cab-ride 8

**ST.-NIKLAAS-  
LEUVEN**

3 nouvelles cassettes vidéo:

cab-ride 9

**BRUSSEL-C.-  
ANTWERPEN-C.**

cab-ride 10

**ANTWERPEN-C.  
ESSEN**

Et toujours disponibles les titres suivants: 1 Ostende - Bruxelles-Nord  
2 Bruxelles-Nord - Eupen  
3 Bruxelles-Nord - Arlon  
4 Liège-Guillemins - Gouvy  
5 Bertrix - Dinant  
6 Bastogne - Virton  
7 Namur - Liège-Guillemins

maintenant: **1330,- frs**  
frais de port et emballage: 50,- frs

**U.S.A.: plus de 100 wagons u.s. à monter en  
stock de Front Range .**

Liste sur demande Ces wagons sont remarquables par leur décoration et leur marquage très fin.



**HO**

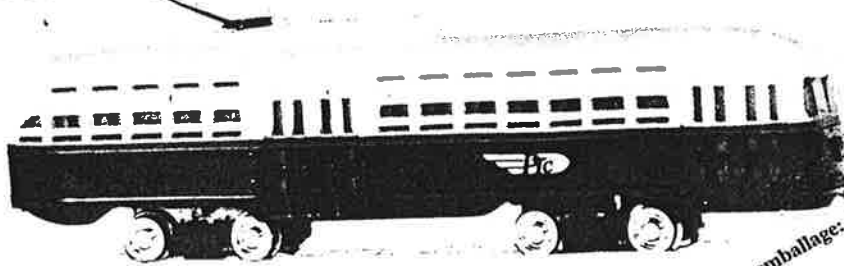

port et emballage: 50,-

TRAMWAY "DESIR": 920,- FRs  
REF. 41-0610F8

TRAM PCC: 795,-FRS

REF. 41-629C2 CHICAGO

41-629C4 PITTSBURGH

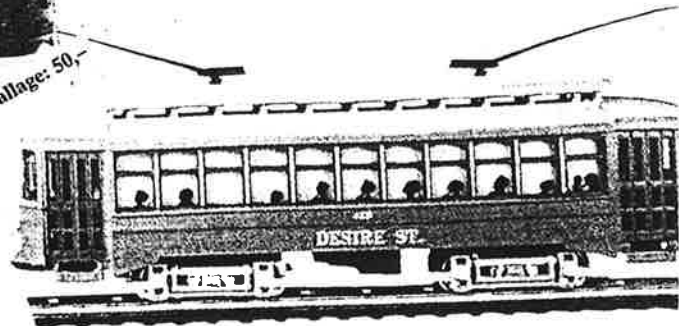

# G

Scale Name: G (Hm)  
Scale Ratio: 1 : 22.5  
Rail Width: 45 mm

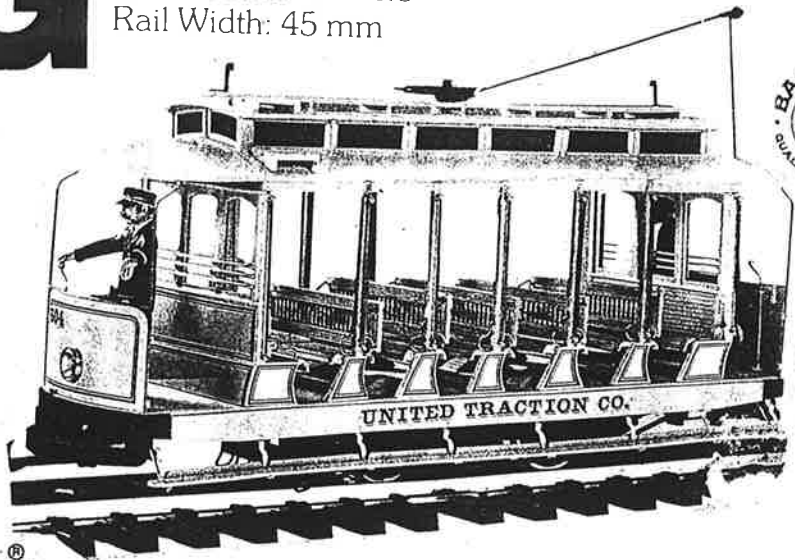

Open Streetcar  
with motorman and conductor figures,  
interior lighting, diode directional headlights  
and flip over seats.  
Item No. 93938

3.945,- frs

Port et emballage: 110,-

# Zima

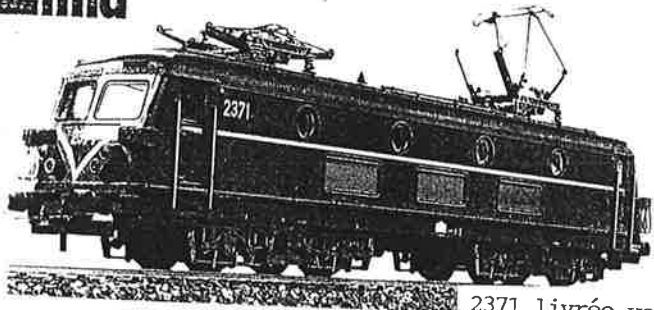

2371 livrée verte

Version 2 rails courant continu:

\*\*\* 1.390,- FRs

version 3 rails alternatif pour MARKLIN

Port et emballage: 50,-

\*\*\* 2.580,- FRs

A l'avant-garde de la technologie dans le modélisme :

- Chassis zamac : bonne stabilité en grande vitesse dans les courbes
- Moteur BUHLER avec volant d'inertie en laiton
- Transmission par double cardan sur les bogies de la motrice
- Tous les essieux moteurs et prises de courant
- Pantographes réalistes SOMMERFELD
- Éclairage par LED subminiatures avec inversion automatique.

# loüef

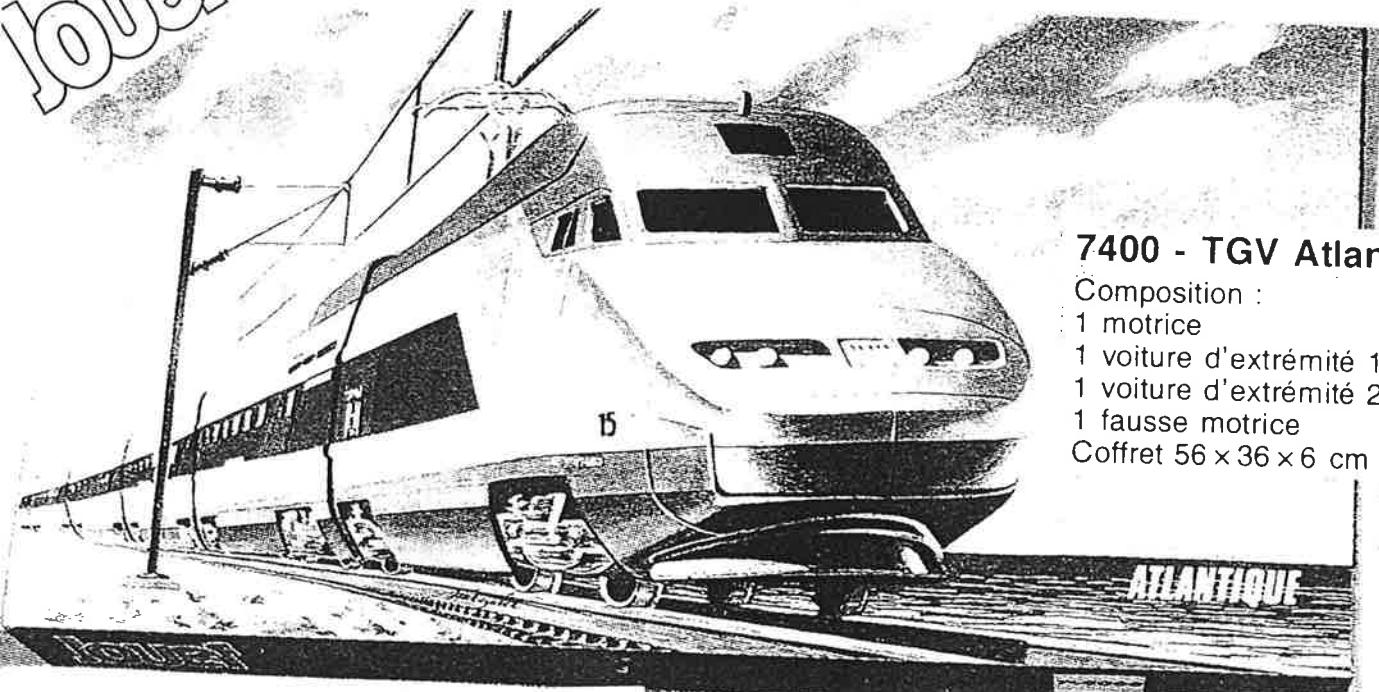

## 7400 - TGV Atlantique

Composition :

- 1 motrice
  - 1 voiture d'extrémité 1<sup>re</sup> classe
  - 1 voiture d'extrémité 2<sup>e</sup> classe
  - 1 fausse motrice
- Coffret 56 x 36 x 6 cm



CARDAN  
18.14970



BOGIE AV  
18.14938.01 (MOTRICE)  
18.14938.02 (FAUSSE MOTRICE)

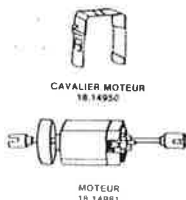

CAVALIER MOTEUR  
18.14950

MOTEUR  
18.14981

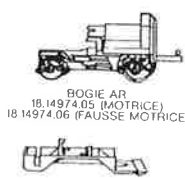

BOGIE AR  
18.14974.05 (MOTRICE)  
18.14974.06 (FAUSSE MOTRICE)

# 4.495,-

Port et emballage: 110,- frs



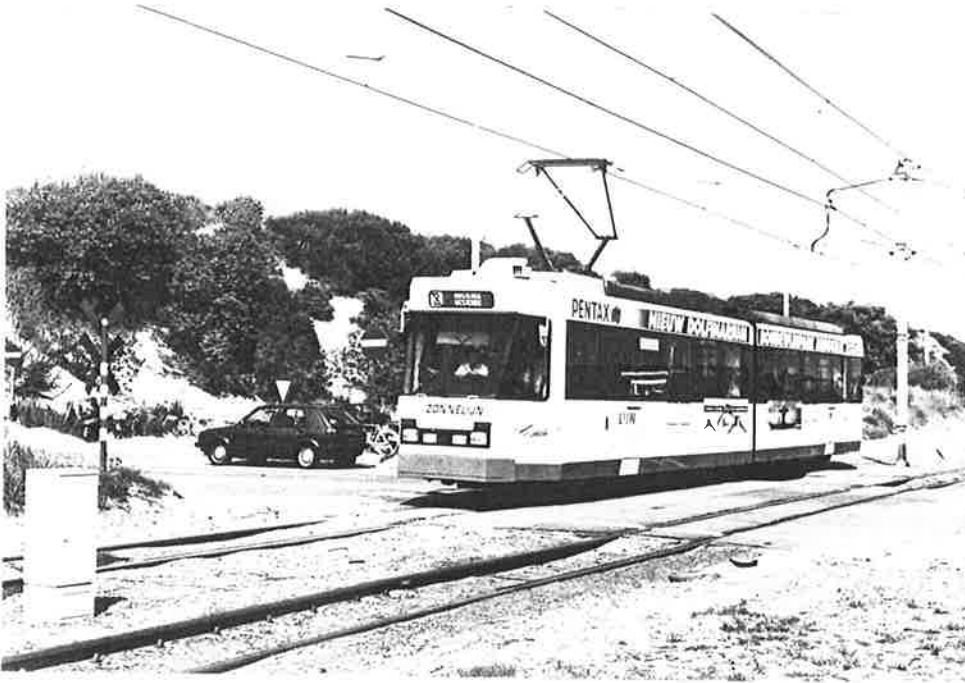

De Maan Zwarte Kiezel  
NB endroit idéal pour  
l'amateur:

- 16 passages à l'heure !
- un banc à la disposition  
du photographe !

En août 1990, la 6009 fut  
gravement endommagée, suite  
à un déraillement à  
Oostende, près de l'hippo-  
drome. Au cours de sa ré-  
paration, elle reçut de  
nouveaux phares et perdit  
son attelage. Ce fut aussi  
la seconde motrice à rece-  
voir la nouvelle livrée, en  
novembre 1990.

### LES LIVREES PUBLICITAIRES.

+++++

Caractéristiques de ces livrées : relativement nombreuses, variées au point de  
vue sujet, et souvent éphémères.

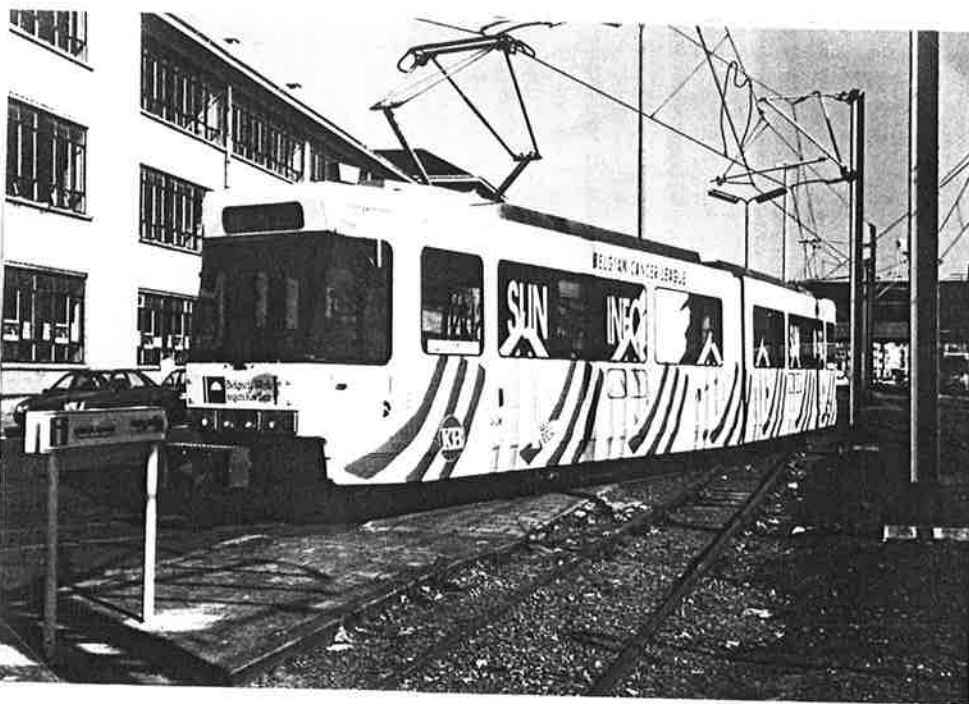

En janvier '90, la 6006  
peinte en blanc, reçut une  
publicité UNICEF.  
Nous la voyons ici à Oosten-  
de avec une déco consacrée à  
l'oeuvre belge contre le  
cancer - sujet : sun info -  
(photo : S. Simon).

En août '91, elle avait  
troqué son ancienne ro-  
be contre un ensemble  
" multi pass ".

Raversijde.

( Photo : Simon )

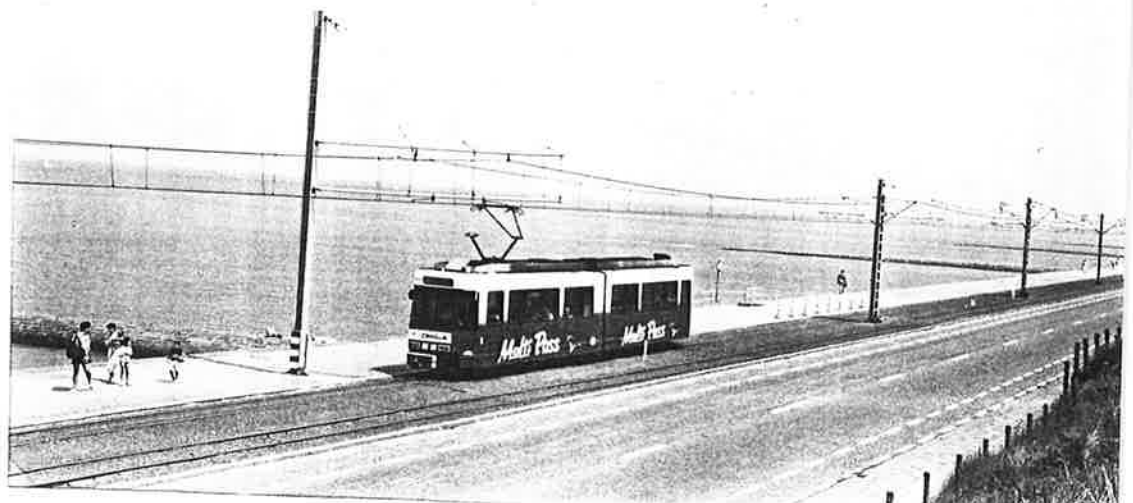

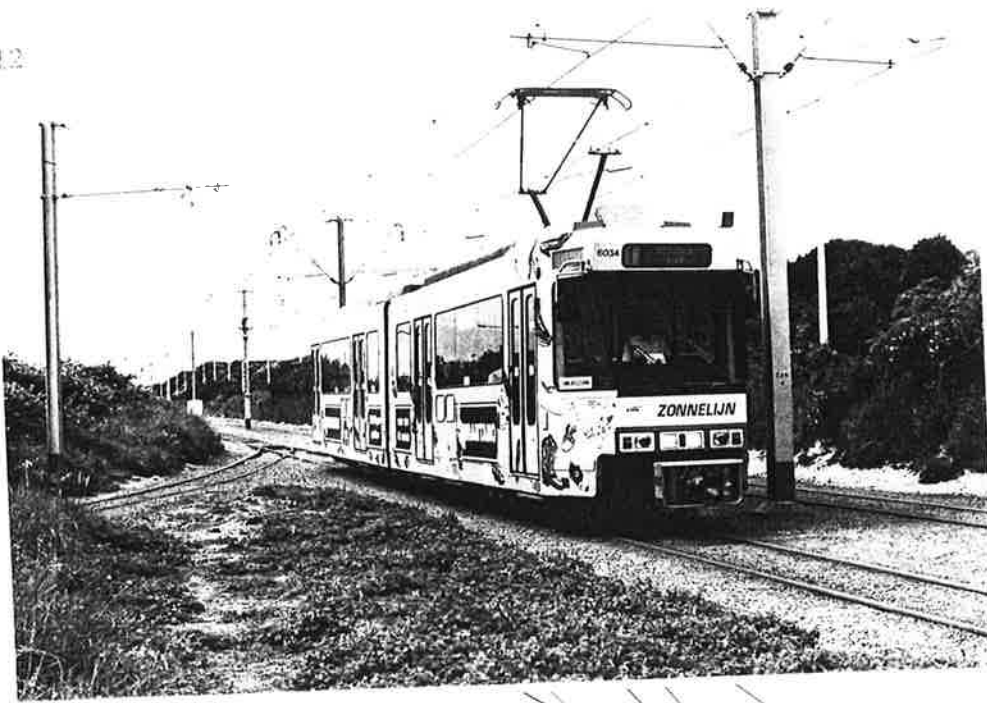

La 6034, photographiée à la boucle de De Haan, n'a reçu une publicité que d'un seul côté; l'autre flanc l'avant et l'arrière, ont gardé l'orange sncv. Certaines motrices ont des sujets de publicité différents, côté pile et côté face. Ainsi, en 1990, la 6028 avait une décoration " crédit communal " d'un côté et " baraka " de l'autre.

Quand Simon a photographié la 6047 à Oostende, dans une livrée particulièrement alléchante, elle avait encore son N° au milieu de la face avant.

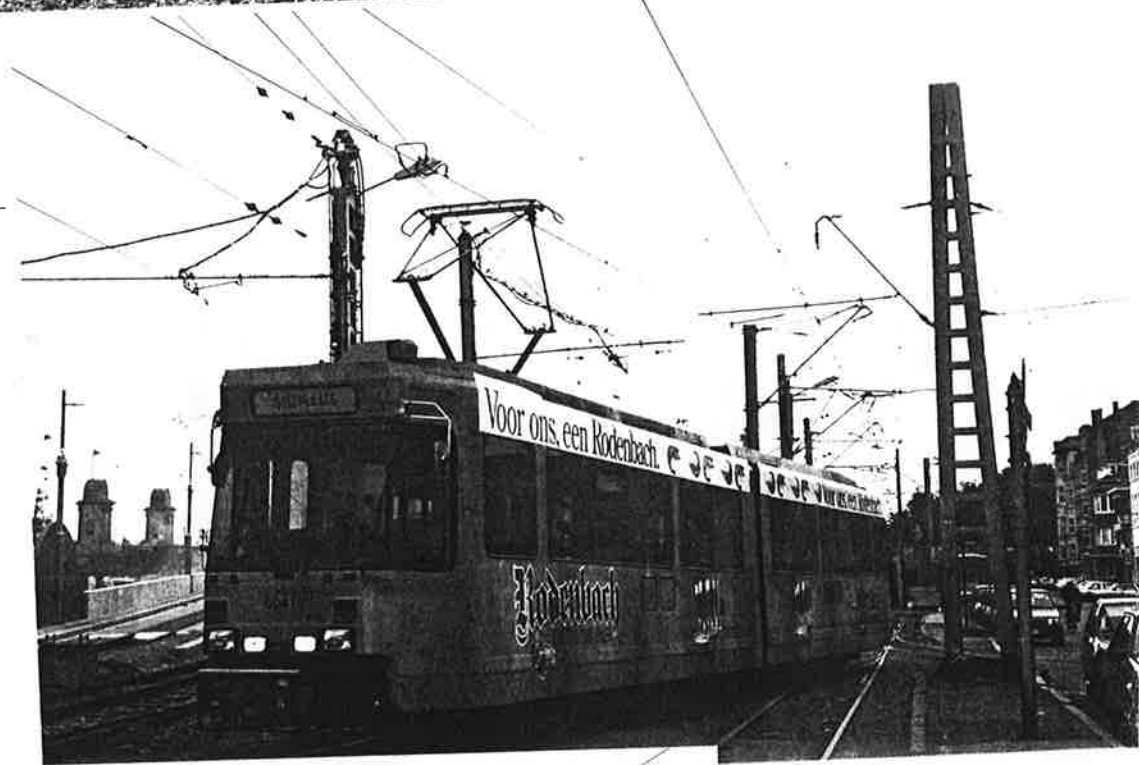

Une autre photo prise par Simon à Oostende.

Des boissons, il en faut pour tous les goûts.

Les trams de la côte vous recommande aussi l' Ice Tea et le café Rombouts !





C'est ainsi que ce termine ce petit tour d'horizon, bien incomplet, et qui aura toujours un petit goût d'inachevé, comme toute collection, d'ailleurs ! Que réservera 1992 ? Les livrées SNCV vont certainement disparaître totalement ; mais les publicités risquent de se multiplier...

Une bonne nouvelle déjà : à la vonne saison, le service sera multiplié jusqu'à Blankenberge. Avec deux passages toutes les 7'30" ça va mitrailler !!!

N.B. Les informations proviennent de la revue " Tram 2000 " la bible de l'amateur de tram.

\*\*\*\*            \*\*\*\*            \*\*\*\*            \*\*\*\*            \*\*\*\*            \*\*\*\*

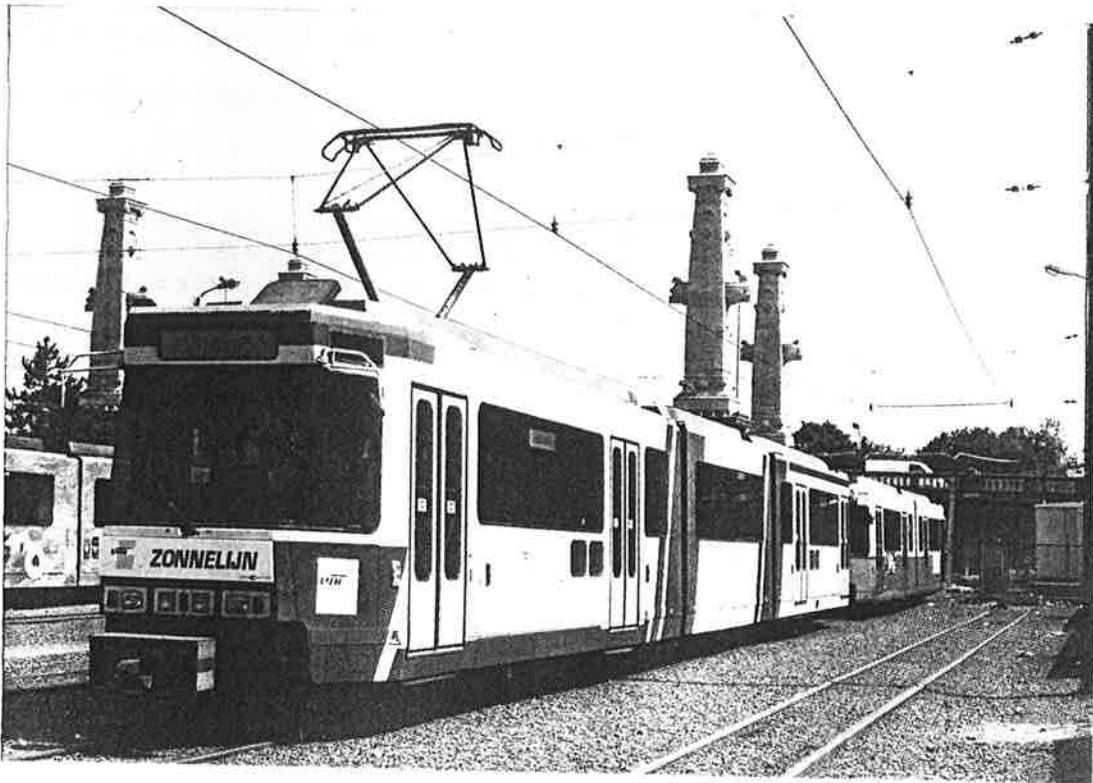

Illustration de ce qui fut dit plus haut : la 6102, motrice hybride : une motrice bidirectionnelle avec une partie intermédiaire qui ne l'est pas. La-dite partie, qui appartiendrait toujours à la BN, sera associée à la 6000. Quant à la motrice, elle reviendrait chez nous.

J-L. FRANCO

\* \* \* \* \*

n.d.l.r. : depuis le moment où l'ami Jean-Luc a rédigé son article, il y a quelques mois déjà, la commission de partage des biens de la SNCV a statué sur le sort de la 6102 ainsi que sur celui des deux autres "wallonnes" restées à la côte. La VVM a racheté le matériel (TRAM 2000 cite qu'une valeur de 11 millions par véhicule est généralement avancée). Le matériel reste donc à la côte, il représente d'ailleurs les seules pièces bidirectionnelles de ce réseau.

\* \* \* \* \*

## Section VAPEUR VIVE

Après une longue léthargie, la section vapeur vive se réveille et reprend ses activités dans le magnifique parc de la crèche communale, chaussée à HOUDENG-GOEGNIES.

Lors de sa réunion de comité du 21 février 1992, il a été décidé que l'activité reprendrait en étroite collaboration avec M. Pol KARPINSKI qui assurera la traction et mise à disposition d'une rame. Le CLUB FERROVIAIRE DU CENTRE se charge de l'intendance de ces journées, des assurances et de la remise en état des lieux avec la bienveillante collaboration de la Ville de LA LOUVIERE ainsi que du prolongement éventuel du réseau en fonction du succès rencontré cette année. Ces deux derniers points seront, pour une maigre part, financièrement assurés par les recettes engendrées par le "petit train" et le wagon "bar-restaurant"

Une réunion préparatoire a déjà eu lieu sur place.

Un premier point positif à dégager: **bon état général de la voie** sauf en deux points.

Le reste n'est que détail: désherbage, redresseage à certains endroits, dégagement de la voie "atelier".

Quant au pavillon, l'équipe sur place le 14 mars s'y est attaqué: l'infatigable Jean-Luc, le Ministre de nos finances Philippe, notre scribe Henri, ainsi que Pol, Pierre, Pierre-Marie et Raphaël firent partie du peloton "crasse":

Démoussage et "délierrage" des murs et du toit du pavillon; quand vous reverrez le pavillon, songez aux risques pris par Jean-Luc et Philippe.

Nettoyage et fermeture du bâtiment (il semble qu'il servait de chemin de passage et d'accès, via la fenêtre, aux jardins situés derrière lui.)

Vérification des circuits électriques qui n'ont subi aucune altération.

**Ce qu'il faudrait faire:**

par ordre de priorité: **remplacer les châssis nord** (il n'y a plus de fenêtre et tout a gonflé)

nous avons en son temps sauvé quelques vestiges de l'ancienne gare de BINCHE en l'occurrence les banquettes: trois sont dans le pavillon: on peut envisager leur restauration, la formation d'un coin repas avec deux et transfert de la troisième à la gare d'HAINES-SAINTE-PIERRE.

plafonnage des murs

placement d'un plafond

**Vous pouvez aussi nous aider:**

en nous apportant quelques bûches pour le feu ouvert du pavillon, peut être avez-vous aussi, tant que nous y sommes, ce support métallique que l'on place dans l'âtre pour maintenir les bûches au dessus du sol.

en nous trouvant un sponsor marchand de charbon qui pourrait nous fournir une centaine de K° d'anthracite 20/30 et une centaine de K° de demi-gras petit calibre pour forge en échange d'une publicité dans notre bulletin et sur le site même.

Merci d'avance. Comme toujours, nous savons que nous pouvons compter sur vous.

*Dates de circulation 1992: 24 mai, 14 juin, 12 juillet et 11 octobre.*

\*\*\* POTRAINS \*\*\*\*

LE 90 CONDAMNE: c'est un bruit qui courait depuis longtemps à tel point que l'on ne le pourchassait même plus. Cette fois, ça semble sérieux si l'on en croit une source digne de foi des milieux souterrains carolorégiens: l'antenne de Gosselies du métro carolo, puis celle de Gilly seront exploitées sous peu. Vu le manque de motrice BN (sic) pour exploiter ces nouvelles lignes, l'exploitant prendrait celles-ci sur le 90 le condamnant à la bussification, admirons la belle pirouette, meilleure excuse pour défermer, tu meurs. Date avancée par notre source: les prochaines grandes vacances. Voilà encore une affaire menée en douce. Selon la même source, l'antenne de Gosselies serait prolongée, en site propre, vers l'aéroport de Charleroi!? wāit and see

LA BRAINE-LE-COMTE BIDIRECTIONNELLE: nous comptons beaucoup d'amis parmi les membres de l'ASVi (Association de Sauvegarde du Vicinal) que nous apprécions beaucoup. Nous admirons leur travail et ne manquons jamais de les soutenir. Leur travail de restauration mérite l'éloge par son sérieux et sa méticulosité. Aussi, nous avouons notre franche surprise de lire dans leur dernier numéro de L'ETINCELLE que la Braine-le-Comte 10393 (une habituée du Centre) serait équipée d'un deuxième poste de conduite arrière. Ayant bien connu et apprécié ces motrices, nous criions à l'hérésie car pour nous cette installation dénature complètement ce véhicule unidirectionnel typique.

*Petite anecdote à propos d'une exploitation à l'envers d'une Braine-Le-Comte. Jeune adolescent, je me souviens avoir vu une B-L-C éprouver des ennuis techniques à hauteur de l'arrêt Chaussée Houtart. Elle venait de La Louvière et se dirigeait vers Bracquignies en début de soirée. A cette époque, les mots service public et initiative avaient encore un sens: nous avons donc vu alors un échange de voyageurs entre une S croiseuse et notre B-L-C chacun des véhicules retournant dans la direction d'où il venait. Pour la S, peu de problème. Par contre la B-L-C parcourut le trajet jusqu'au dépôt de La Louvière, s'offrant encore le luxe de prendre des voyageurs aux arrêts intermédiaires, ... à reculons. Portes à l'envers du sens de circulation des voyageurs bien sûr mais, aussi, en plus, disposées vers l'entrevoie.*

PROPOS SUR DIFFERENTS TYPES D'ATTELAGES COURTS.

R. LEGRAS.

A.- GENERALITES.

- En modèles réduits on recherche, avec raison, de plus en plus la reproduction exacte de la réalité aussi bien pour le matériel que pour son comportement. Il n'y a que quelques années que l'on a pensé être plus réaliste pour les attelages et la distance entre les wagons. Dans la réalité, les courbures des voies sont très grandes et les tampons à ressorts, ce qui fait qu'il n'y a aucun problème à circuler avec les 4 tampons joints dans les courbes. En miniature, cela est impossible. Pour circuler dans une courbe avec 2 tampons joints, il faut un timon à élancement, ce qui a amené différents constructeurs à inventer différents systèmes d'attelages à élancement.
  - Quant aux crochets d'attelage, il y avait le système Marklin adapté par plusieurs autres fabricants et quelques autres systèmes, tous aussi peu réalistes et encombrants les uns que les autres.
- Une norme a été créée, la NE# 362. Elle a déterminé les dimensions et la position d'un boîtier qui fait partie du timon et peut recevoir différents types de crochets d'attelages, soit courts, soit standards.

Fig.1

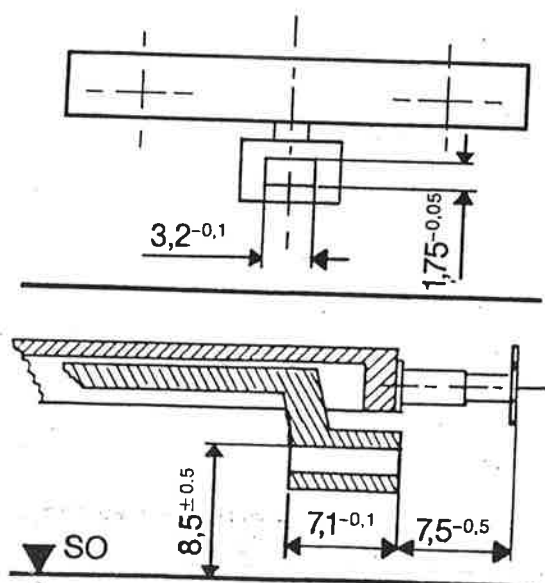

- Divers constructeurs ont lancé sur le marché leurs nouveaux modèles équipés d'attelages à élongation. Les premiers ont été ADE et Roco. Le mécanisme était incorporé au châssis. Mais les autres voitures et wagons ne pouvaient pas profiter de cette amélioration. Il fallait donc créer un accessoire qu'on pouvait monter sur un véhicule pour obtenir un attelage court. C'est Ribu qui a été le premier à le faire, tout au moins commercialement.

#### B.- LES ATTELAGES COURTS INCORPORÉS.

Les mécanismes font partie intégrante du véhicule.

##### - Système ADE :

Il s'agit d'un mécanisme à timon coulissant: le timon habituel à point de rotation fixe et à longueur constante fait place à un timon à longueur variable. Pour cela il faut lui incorporer une boutonnière qui permet son coulissement.

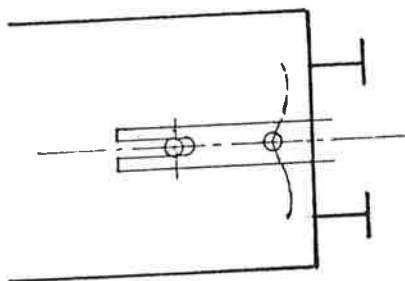

Fig.2

Les systèmes à timons coulissants sont les seuls qui répondent exactement à l'exigence des tampons joints, car leur courbe de guidage est déterminée justement avec tampons joints.

##### - Système Loco-Revue :

Il s'agit d'un système à timon basculant. Le mouvement est composé

- d'un déplacement latéral suivi.
- d'une rotation autour d'un point fixe.

3.

Fig.3

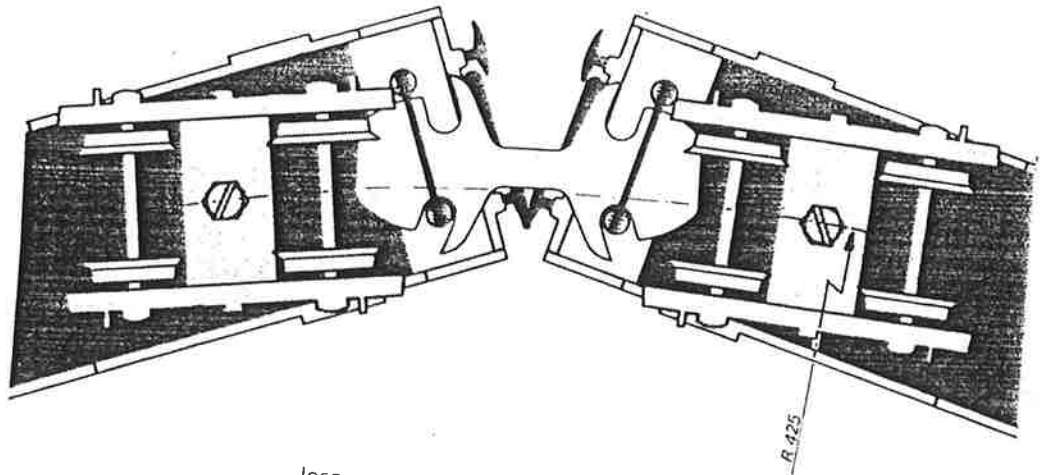

loco revue 12/78 n° 400

Ce système a été adopté par Liliput, notamment sur ses voitures du Rheingold.

- Système Roco :

C'est un système à timon basculant.

Fig.4

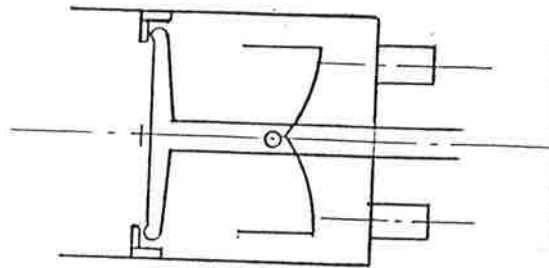

La tête d'attelage se déplace suivant un arc de cercle simple, le centre étant une fois à droite et une fois à gauche. Après diverses améliorations, Roco est parvenu à mettre au point un mécanisme qui donne de très bons résultats aussi, grâce au système de rappel qui corrige la nature approximative du mécanisme.

- Système Rivarossi.

On a ici un mécanisme à timon coulissant.

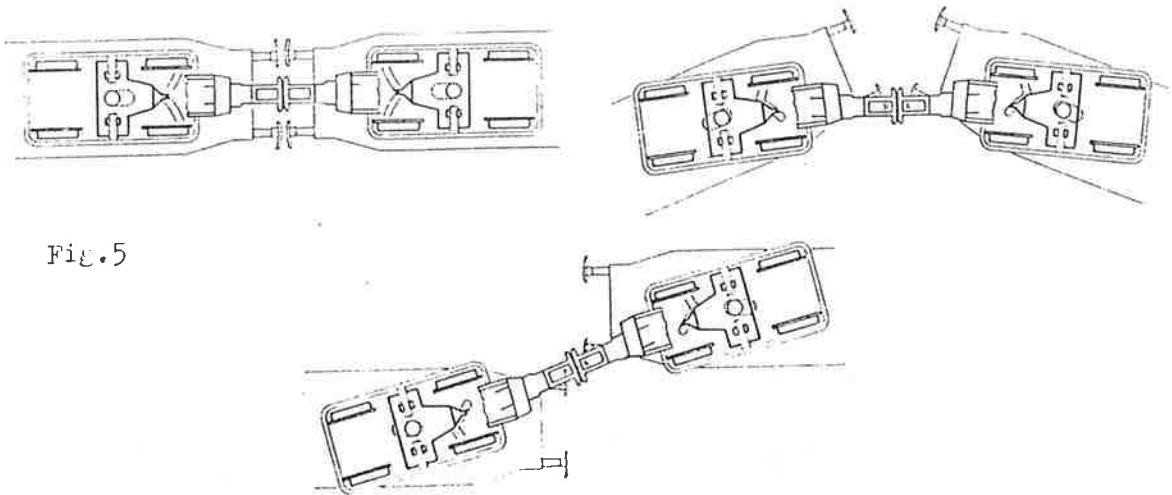

Fig.5

Dans les voitures CIWL par exemple, le bogie suit le mouvement du timon; on a donc un meilleur guidage dans les courbes, par contre le déplacement vers l'avant du bogie dans les courbes peut sembler insolite.

- Système Marklin :

C'est un timon coulissant que Marklin a choisi. Ce système est apparu sur le marché environ après la mi-85.

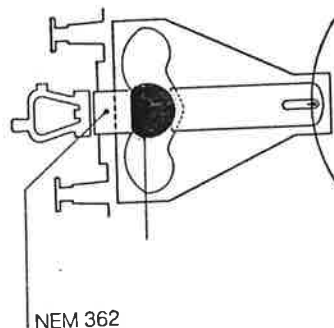

Fig.6

NEM 362

R. LEGROS

A suivre...

**DERNIERE MINUTE !!!**

Amis modélistes à vos pinceaux: vu à Bruxelles-Midi le 12/02/92 un fourgon EUROFIMA repeint en livrée bordeaux IC/IR (le 036). De source généralement bien informée, il s'agirait d'une repeinture pour le train Télévisé de RTL qui circulera début mars. Ce pourrait donc être une pièce unique, mais si toutefois vous en aperceviez un autre, faites-le nous savoir.

TGV: Cette fois c'est (enfin) parti ! L'atelier de Bruxelles-Midi (Forest) a été livré à la pioche des démolisseurs dès le 6 février dernier. Les premiers changements dans la gare du Midi ont eu lieu la semaine du 17 février: démontage des caténaires sur certaines voies, neutralisation d'un cul-de-sac, et déplacement d'un signal (voie 15) avec sans doute rallongement du quai correspondant.

Les conducteurs sélectionnés pour le TGV Transmanche ont débuté les cours d'anglais la même semaine. Si les derniers sceptiques doutaient encore de la réalisation du TGV en Belgique, ils devraient maintenant être convaincus (mais ils auront leur revanche!!!). Transmis par



## *vapeur vive*

La vapeur vive et les grandes échelles reprennent du service cette année avec la collaboration du vaporiste bien connu Pol KARPINSKI qui assurera l'essentiel de la traction. Nous vous

donnons donc rendez vous  
**les dimanches 24 mai**

**14 juin**

**12 juillet**

**11 octobre**

**parc de la crèche communale  
 chaussée HOUDENG-GOEGNIES  
 de 11 à 18 heures**

circulation non-stop du petit train

à 11h30 apéro tchouf-tchouf

à 12h45 repas aux escarbilles (réserver svp)

à 16h goûter sur l'herbe

à 18h le verre fin de convoi

---

# **HOBBY RAMA**

**Ecole communale du Centre Chaussée  
 HOUDENG-GOEGNIES**

**Samedi 4 avril 1992 de 9h00 à 17h00**

GRAND RASSEMBLEMENT DE .....

MODELISTES

MAQUETTISTES

COLLECTIONNEURS

Avec la participation du CLUB FERROVIAIRE DU CENTRE  
 et la maquette de la gare de BAULERS 1935 de M. P. CLERICY

Entrée gratuite

